

Kotły CO HEGAM

EKOLOGICZNE I WYSOCE OSZCZĘDNE STAŁOPALNE KOTŁY CO



**NASZE URZĄDZENIA POSIADAJĄ
OFICJALNY WPIS NA LISTĘ ZUM!**



KOCIOŁ CO PELLETOWY HEGAM TRADE-MAX PELLETT

DLACZEGO WARTO WYBRAĆ KOCIOŁ CO PELLETOWY HEGAM TRADE-MAX PELLETT?

HEGAM

SOLIDNA KONSTRUKCJA I KOMPLEKSOWE STEROWANIE

Wymiennik wykonany z atestowanej blachy o grubości 6 mm. Urządzenie posiada w zestawie sterownik z kolorowym panelem obsługujący 3 pompy (C.O., C.W.U., obiegowa).

DUŻA FUNKCJONALNOŚĆ

Specjalna konstrukcja kotła pozwala na ustawienie zbiornika zasypowego pelletu pod dowolnym kątem w stosunku do wymiennika.

SYSTEM CZYSZCZENIA CAŁEJ DŁUGOŚCI PALENISKA

Kocioł posiada wyjątkowo funkcjonalny żeliwny palnik Ekoenergia z systemem czyszczenia całej długości paleniska, co dodatkowo zwiększa sprawność kotła (20 kW - 92,89%, 25 kW - 90,64%).

ODZNACZA SIĘ NAJWYŻSZĄ KLASĄ EFEKTYWNOŚCI ENERGETYCZNEJ

Prezentowany kocioł jest w czołówce niskoemisyjnych stałopalnych źródeł ogrzewania, co jest warunkowane przez krytycznie niską emisję pyłów (20 kW - 16,55 mg/m³, 25 kW - 10,09 mg/m³, przy normie do 40 mg/m³).

GWARANCJA

Kocioł posiada 5 lat gwarancji na szczelność wymiennika, 2 lata: na zasobnik oraz pozostałe elementy (wentylator, sterownik, palnik).

CECHY PRODUKTU

- 5. KLASA
- ECODESIGN
- WPIS NA LISTĘ ZUM
- PALIWO: PELLETT DRZEWNY
- DOSTĘPNE: 20 kW, 25 kW
- O 30% MNIEJSZE ZUŻYCIE PALIWA
- 20 kW - 16,55 mg/m³, 25 kW - 10,09 mg/m³ EMITOWANEGO PYŁU (NORMA: DO 40 mg/m³)
- SPRAWNOŚĆ KOTŁA: 20 kW - 92,89%, 25 kW - 90,64%
- KLASA EFEKTYWNOŚCI ENERGETYCZNEJ: A⁺
- NAJLEPSZY NA RYNKU PALNIK ŻELIWNY MARKI EKOENERGIA
- SYSTEM CZYSZCZENIA CAŁEJ DŁUGOŚCI PALENISKA
- PODWYŻSZONY STANDARD KOTŁA DLA PROGRAMU „CZYSTE POWIETRZE”



ZUM - LISTA ZIELONYCH URZĄDZEŃ I MATERIAŁÓW



KLASA EFEKTYWNOŚCI ENERGETYCZNEJ A⁺



INTUICYJNY STEROWNIK

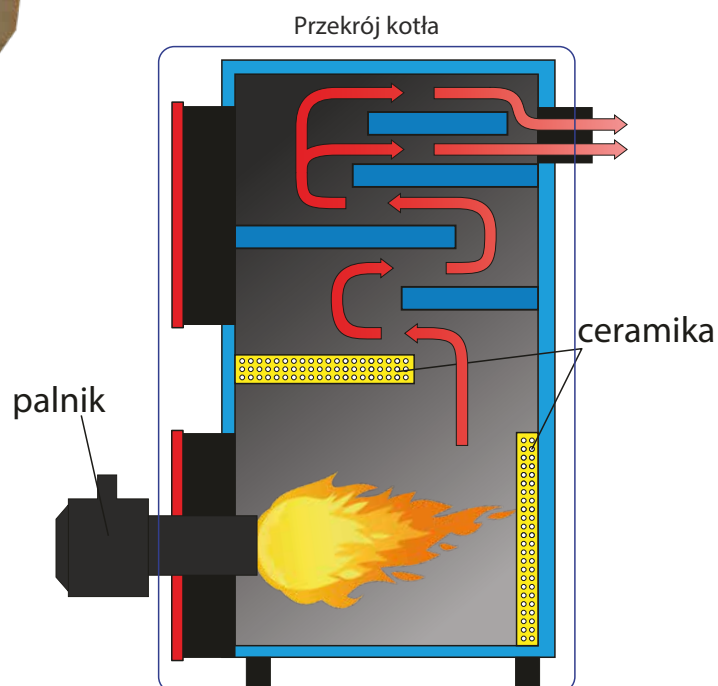

EKO-BIO ŻELIWNY PALNIK PELLETOWY
EKOENERGIA

| HEGAM TRADE-MAX PELLETT | | | |
|----------------------------------|----------------|----------------|----------------|
| Wyszczególnienie | j.m. | 20 | 25 |
| Nominalna moc cieplna | kW | 20 | 25 |
| Zakres mocy | kW | 5 ÷ 20 | 6 ÷ 25 |
| Wpis na listę ZUM | | Tak | Tak |
| Klasa 5. / Ecodesign | | Tak | Tak |
| Sprawność kotła | % | 92,89 | 90,64 |
| Klasa efektywności energetycznej | | A ⁺ | A ⁺ |
| Maksymalne ciśnienie robocze | bar | 2,5 | 2,5 |
| Średnica czopucha | mm | 160 | 160 |
| Wysokość kotła | mm | 1200 | 1200 |
| Długość kotła | mm | 590 | 590 |
| Szerokość kotła | mm | 580 | 580 |
| Wysokość zasobnika | mm | 1220 | 1220 |
| Wysokość do osi czopucha | mm | 1030 | 1030 |
| Szerokość z zasobnikiem | mm | 1190 | 1190 |
| Powierzchnia grzewcza | m ² | do 110 | 110 ÷ 220 |

KOCIOŁ CO PELLETOUY HEGAM COMFORT K-PELLET

DLACZEGO WARTO WYBRAĆ KOCIOŁ CO PELLETOUY HEGAM COMFORT K-PELLET?

HEGAM

Comfort K to wysokiej jakości kocioł wodny centralnego ogrzewania o mocy 8 kW, przeznaczony zarówno do budynków jedno- i wielorodzinnych, jak również budynków gospodarczych, czy handlowych.

Jest on wyposażony w palenisko na pellet oraz **zintegrowany system podawania paliwa**, co czyni go **bardzo prostym w obsłudze**. Może współpracować z bojlerem w układzie ciepłej wody użytkowej.

NOWOCZESNY WYGLĄD I NIEWIELKIE ROZMIARY

Z wyglądu przypomina niedużą lodówkę, dlatego też zmieści się w niemal każdej kotłowni.

KOMPAKTOWE ROZWIĄZANIE

Zasobnik paliwa może być umieszczony **nad kotłem lub jako wolnostojący zasobnik** po jego lewej lub prawej stronie.

NAJNOWOCZEŚNIEJSZY OBROTOWY PALNIK

Zmiana położenia komory w trakcie pracy palnika oczyszcza palenisko z żużlu i popiołu powstałego na wskutek spalania paliwa. **Rozpalanie, palenie, wygaszanie oraz czyszczenie w palniku odbywa się w sposób automatyczny**, co czyni palnik **urządzeniem bezobsługowym**.

EKOLOGIA NA NAJWYŻSZYM POZIOMIE

Kocioł COMFORT K 8 kW spełnia wymogi najbardziej restrykcyjnych norm dotyczących emisji i sprawności kotłów C.O. - ilość emitowanego pyłu przez kocioł COMFORT K wynosi **19 mg/m³**.

GWARANCJA

5 lat na szczelność wymiennika, 3 lata na palnik (pod warunkiem wykonywania corocznych przeglądów) oraz 2 lata na zasobnik, wentylator, sterownik.

CECHY PRODUKTU

- 5. KLASA
- ECODESIGN
- WPIS NA LISTĘ ZUM
- PALIWO: PELLEK DRZEWNY
- DOSTĘPNE: 8 kW
- MAKSYMALNE ZUŻYCIE PALIWA: 1,8 kg/h
- SPRAWNOŚĆ KOTŁA: 91,08%
- KLASA EFEKTYWNOŚCI ENERGETYCZNEJ: A⁺
- 19 mg/m³ EMITOWANEGO PYŁU (NORMA: DO 40 mg/m³)
- PODWYŻSZONY STANDARD KOTŁA DLA PROGRAMU „CZyste Powietrze”



ZUM - LISTA ZIELONYCH URZĄDZEŃ I MATERIAŁÓW



KLASA EFEKTYWNOŚCI ENERGETYCZNEJ A⁺

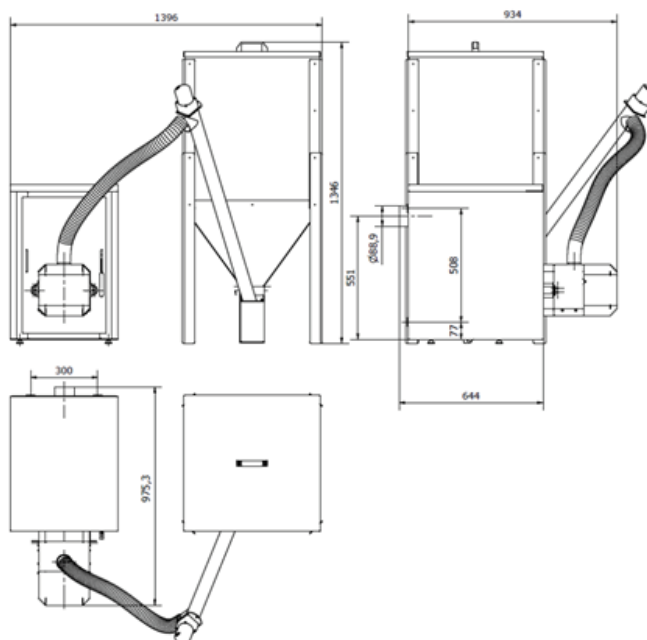

| HEGAM COMFORT K – PELLETT | | |
|----------------------------------|------|----------------|
| Wyszczególnienie | j.m. | 8 |
| Nominalna moc cieplna | kW | 8 |
| Zakres mocy | kW | 2,4 ÷ 8 |
| Wpis na listę ZUM | / | Tak |
| Klasa 5. / Ecodesign | / | Tak |
| Sprawność kotła | % | 91,08 |
| Klasa efektywności energetycznej | / | A ⁺ |
| Maksymalne ciśnienie robocze | bar | 1,5 |
| Pojemność wody w kotle | l | 36 |
| Masa kotła | kg | 120 |
| Maksymalne zużycie paliwa | kg/h | 1,8 |

KOCIOŁ CO PELLETOUY HTW PELLETT

DLACZEGO WARTO WYBRAĆ KOCIOŁ CO PELLETOUY HTW PELLETT?



SOLIDNA KONSTRUKCJA

Wykonany z blachy kotłowej o grubości 6 mm (wnętrze kotła) oraz 4 mm (zewnętrzna obudowa).

GWARANCJA

Gwarancja 5 lat na wymiennik, 2 lata na zasobnik, wentylator, palnik i sterownik.

W PEŁNI AUTOMATYCZNY

Kocioł z automatycznym podawaniem paliwa oraz w pełni automatycznym cyklem pracy (samoczynnie: rozpalanie, czyszczenie oraz kontrola stałości płomienia).

PALNIK SPECJALNEJ KONSTRUKCJI

Samoczyszczący palnik, odpowiedniej konstrukcji wykonany z blachy żaroodpornej. Umożliwia spalanie pelletu gorszej jakości, zwiększa sprawność kotła oraz zapewnia komfort i wygodę użytkowania.

CECHY PRODUKTU

- 5. KLASA
- ECODSIGN
- PALIWO: PELLET DRZEWNY
- DOSTĘPNE: 13 kW, 18 kW, 24 kW
- OBNIŻONY POZIOM EMISJI PYŁÓW ($\leq 20 \text{ mg/m}^3$)
- PODWYŻSZONY STANDARD KOTŁA DLA PROGRAMU „CZYSTE POWIETRZE”
- POPRZEZ SPŁASZCZENIE RUR POWIERZCHNIA WYMIENNIKA JEST WIĘKSZA, CO ZAPEWNIŁA WYDAJNIEJSZE DZIAŁANIE KOTŁA
- PROSTY STEROWNIK USTAWIONY FABRYCZNIE
- ZASOBNIK NA PELLET Z MOŻLIWOŚCIĄ POWIĘKSZENIA ORAZ MONTAŻU Z PRAWY LUB LEWEJ STRONY KOTŁA



ZUM - LISTA ZIELONYCH URZĄDZEŃ I MATERIAŁÓW



KLASA EFEKTYWNOŚCI ENERGETYCZNEJ A+



| HTW PELLET | | | | |
|----------------------------------|----------------|----------|----------|----------|
| Wyszczególnienie | j.m. | 13 | 18 | 24 |
| Nominalna moc cieplna | kW | 13 | 18 | 24 |
| Zakres mocy | kW | 3,9 ÷ 13 | 5,4 ÷ 18 | 7,2 ÷ 24 |
| Wpis na listę ZUM | / | Tak | | |
| Klasa 5. / Ecodesign | / | Tak | | |
| Sprawność kotła | % | 91,19 | 91,42 | 91,87 |
| Klasa efektywności energetycznej | / | A+ | | |
| Maksymalne ciśnienie robocze | bar | 1,5 | | |
| Pojemność wody w kotle | l | 72 | 88 | 100 |
| Pojemność kosza zasypowego | kg | 135 | 135 | 155 |
| Wysokość kotła | mm | 1210 | 1210 | 1260 |
| Szerokość kotła | mm | 970 | 1100 | 1100 |
| Głębokość kotła | mm | 610 | 610 | 660 |
| Wysokość do osi czopucha | mm | 1030 | 1030 | 1070 |
| Waga kotła | kg | 304 | 365 | 386 |
| Powierzchnia grzewcza | m ² | do 160 | do 220 | do 280 |

KOCIOŁ CO ZGAZOWUJĄCY DREWNO HTW DREWNO

DLACZEGO WARTO WYBRAĆ KOCIOŁ CO ZGAZOWUJĄCY DREWNO HTW DREWNO?

HEGAM



KLASA EFEKTYWNOŚCI ENERGETYCZNEJ A+



ZUM - LISTA ZIELONYCH URZĄDZEŃ I MATERIAŁÓW

PROCES ZGAZOWANIA DREWNA

Oferujemy ekologiczny sposób spalania drewna – kotły są oparte na technologii zgazowania drewna. W kotłach zgazowujących, proces spalania drewna przebiega dwuetapowo - w komorze wsadowej następuje, przy ograniczonym dostępie powietrza, niecałkowite spalenie paliwa, a powstałe w tego efekcie gazy dopalane są w dyszy ceramicznej, z udziałem powietrza wtórnego. Proces ten gwarantuje najlepsze wypalenie wszystkich substancji, jednocześnie zapewniając wysoką sprawność urządzenia grzewczego oraz wieloletnią bezawaryjną pracę.

DYSZE CERAMICZNE

Kotły HTW DREWNO są kotłami zgazowującymi drewno, posiadają nowoczesny system zbrojonych dysz ceramicznych dopalających gazy.

DWIE STRONY KOTŁA DO WYBORU

Możliwość zamontowania drzwiczek z lewej lub prawej strony kotła.

WIZJER

Kocioł wyposażony jest w wizjer umożliwiający obserwację płomienia.

GWARANCJA

4 lata na szczelność wymiennika, 2 lata na pozostałe elementy oraz sprawne działanie kotła, 1 rok na elementy żeliwne oraz elementy ruchome będące na wyposażeniu kotła.

CECHY PRODUKTU

- 5. KLASA
- ECODSIGN
- WPIS NA LISTĘ ZUM
- PALIWO: DREWNO LIŚCIASTE
- DOSTĘPNE: 15 kW, 20 kW
- MAKSYMALNE ZUŻYCIE PALIWA: 4,11 kg/h
- SPRAWNOŚĆ KOTŁA: 15 kW - 91,1%, 20 kW - 91,1%
- KLASA EFEKTYWNOŚCI ENERGETYCZNEJ: A⁺
- 15 kW - 17 mg/m³, 20 kW - 19 mg/m³ EMITOWANEGO PYŁU (NORMA: DO 60 mg/m³)
- PODWYŻSZONY STANDARD KOTŁA DLA PROGRAMU „CZYSTE POWIETRZE”



| HTW DREWNO | | | |
|------------------------------------|----------------|----------------|----------------|
| Wyszczególnienie | j.m. | 15 | 20 |
| Nominalna moc cieplna | kW | 15 | 20 |
| Wpis na listę ZUM | | Tak | Tak |
| Klasa 5. / Ecodesign | | Tak | Tak |
| Sprawność kotła | % | 91,1 | 91,1 |
| Klasa efektywności energetycznej | | A ⁺ | A ⁺ |
| Pojemność zbiornika akumulacyjnego | l | 560 | 780 |
| Masa kotła | kg | 310 | 350 |
| Maksymalne zużycie paliwa | kg/h | 4,11 | 4,52 |
| Powierzchnia grzewcza | m ² | 100 ÷ 150 | 150 ÷ 200 |
| Wysokość kotła | mm | 1286 | 1366 |
| Długość kotła | mm | 930 | 970 |
| Szerokość kotła | mm | 497 | 497 |
| Wysokość do osi czopucha | mm | 1103 | 1183 |

KOCIOŁ CO NA EKOGROSZEK HEGAM TRADE-MAX

DLACZEGO WARTO WYBRAĆ KOCIOŁ CO NA EKOGROSZEK HEGAM TRADE-MAX?

HEGAM



SPEŁNIA NAJBARDZIEJ WYMAGAJĄCE NORMY EMISJI GAZÓW I PYŁÓW

Kocioł odpowiadający najbardziej wymagającym normom emisji gazów i pyłów, **odznacza się konkurencyjnymi parametrami technicznymi**. Wyjątkowa konstrukcja wnętrza kotła (zastosowany katalizator oraz ceramika) sprawia, że kocioł klasyfikuje się jako produkt **klasy 5**.

SOLIDNA KONSTRUKCJA I PROSTA OBSŁUGA

Omawiany kocioł produkowany jest z blachy o grubości **6 mm (wnętrze kotła)** oraz **4 mm (płaszcz zewnętrzny)**. Produkt malowany proszkowo.

Do sterowania kotła zastosowano **prosty w obsłudze dla użytkownika sterownik**, który pozwala jednocześnie w bardzo precyzyjny sposób ustawić parametry pracy urządzenia.

GWARANCJA

Na produkt jest 5 lat gwarancji oraz 2 lata gwarancji na zasobnik, wentylator, sterownik, palnik.

CECHY PRODUKTU

- 5. KLASA
- ECODESIGN
- PALIWO: WĘGIEL EKOGROSZEK
- DOSTĘPNE: 20 kW, 26 kW, 38 kW
- 20 kW - 15 mg/m³, 26 kW - 21 mg/m³, 38 kW - 8 mg/m³ EMITOWANEGO PYŁU (NORMA: DO 40 mg/m³)
- SPRAWNOŚĆ KOTŁA: 20 kW - 90,7%, 26 kW - 93,3%, 38 kW - 93,4%
- PALNIK ŻELIWNY Z ŻELIWNYM ŚLIMAKIEM (ZWIĘKSZA ŻYWOTNOŚĆ URZĄDZENIA)
- MAŁE GABARYTY
- KLASA EFEKTYWNOŚCI ENERGETYCZNEJ: B



Przekrój kotła

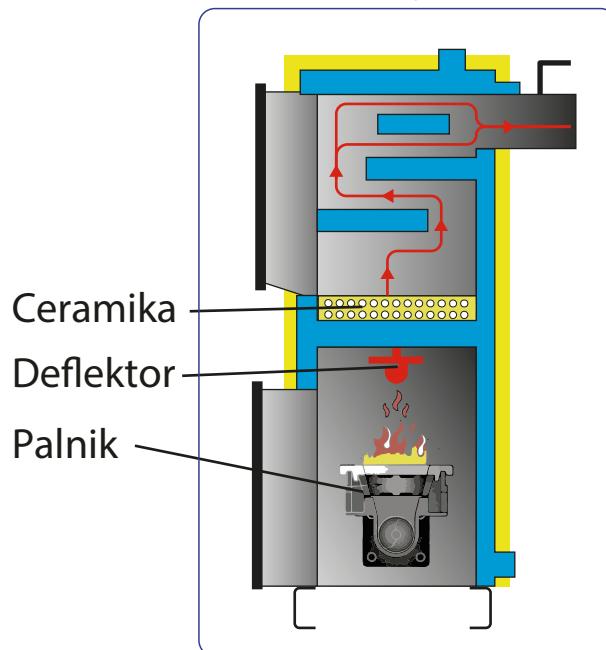

Żeliwny palnik Ekoenergia

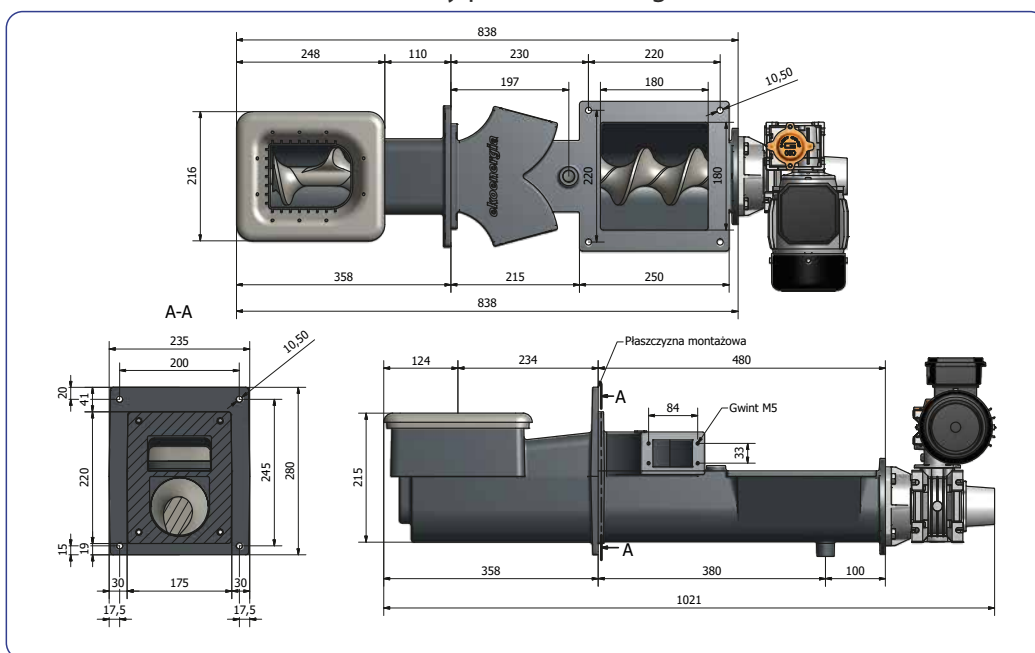

| HEGAM TRADE-MAX | | | | |
|-------------------------------|----------------------|----------------|----------------|----------------|
| Wyszczególnienie | j.m. | 20 | 26 | 38 |
| Nominalna moc cieplna | kW | 20 | 26 | 38 |
| Sprawność kotła | % | 90,7 | 93,3 | 93,4 |
| Klasa 5. / Ecodesign | | Tak/Tak | Tak/Tak | Tak/Tak |
| Max. ciśnienie robocze | Mpa | 0,25 | 0,25 | 0,25 |
| Pojemność wody w kotle | l | 80 | 95 | 110 |
| Średnica czopucha | mm | 160 | 160 | 160 |
| Wysokość kotła | mm | 1330 | 1330 | 1330 |
| Długość kotła | mm | 610 | 600 | 660 |
| Szerokość kotła | mm | 510 | 600 | 660 |
| Wysokość zasobnika | mm | 1220 | 1220 | 1220 |
| Wys. do osi czopucha | mm | 1170 | 1170 | 1170 |
| Powierzchnia grzewcza | m² | do 150 | do 200 | do 300 |

DLACZEGO WARTO WYBRAĆ KOCIOŁ CO WIELOPALIWOWY HEGAM TRADE-MAX EKO?

HEGAM



UMOŻLIWIA SPALANIE WIELU PALIW

Kocioł w swojej konstrukcji posiada komorę zgazowującą paliwo oraz ceramiczny palnik, który umożliwia spalanie gazów, co sumarycznie **pozwała palić w nim metodą tradycyjną**.

CERAMICZNY PALNIK

Konstrukcja palnika pozwala na spalanie paliw w kotle przy wysokiej temperaturze ok. 1100°C, umożliwiając **duże spalanie gazów i bardzo niską emisję pyłów** (tylko 12,97 mg/m³!, przy normie do 60 mg/m³).

MINIMALNE ZUŻYCIE PALIWA

Zastosowanie bufora zapewnia magazynowanie energii cieplnej, płynną pracę kotła oraz **bardzo małe zużycie paliwa (nawet o 30% mniejsze!)**

PRZEZNACZENIE I MINIMALNE WYMAGANIA SPRZĘTOWE

Kocioł przeznaczony jest do instalacji CO systemu **otwartego z grawitacyjnym lub wymuszonym obiegiem wody**. Nie wymaga wentylatora ani sterownika.

GWARANCJA

Na produkt udzielamy 5 lat gwarancji.

CECHY PRODUKTU

- 5. KLASA
- ECODESIGN
- PALIWO: DREWNO, ZRĘBKI DRZEWNE, WĘGIEL (RĘCZNY ZAŁADUNEK PALIWA)
- DOSTĘPNE: 12 kW
- O 30% MNIEJSZE ZUŻYCIE PALIWA
- 12,97 mg/m³ EMITOWANEGO PYŁU (NORMA: DO 60 mg/m³)
- SPRAWNOŚĆ KOTŁA: 90,71%
- KOCIOŁ ZASYPOWY
- BEZKONKURENCYJNE PARAMETRY
- KLASA EFEKTYWNOŚCI ENERGETYCZNEJ: B



Przekrój kotła

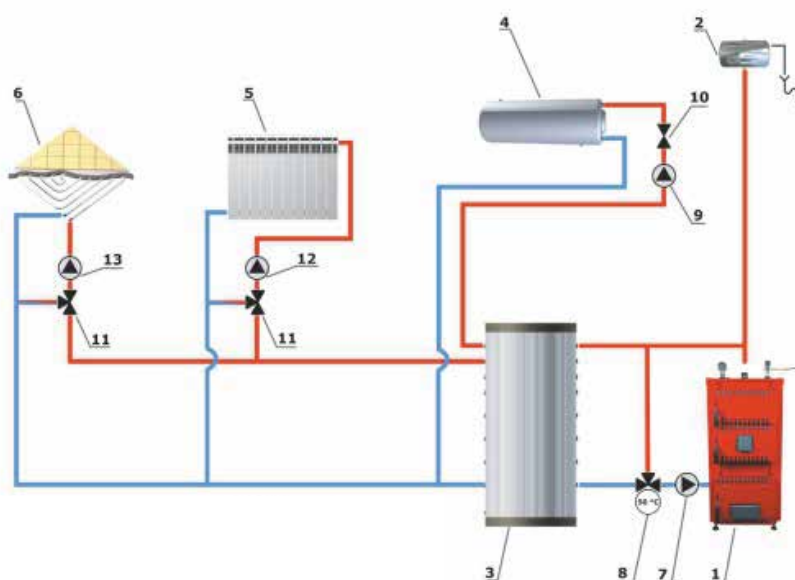
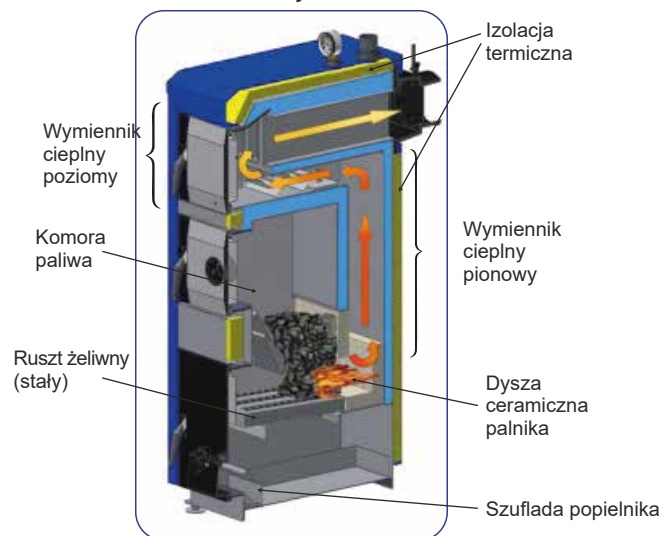

- 1 - Kocioł
- 2 - Zbiornik wyrównawczy (przelewowy)
- 3 - Zbiornik buforowy
- 4 - Zbiornik CWU
- 5 - Obieg grzewczy CO 1 (grzejniki)
- 6 - Obieg grzewczy CO 2 (podłogówka)
- 7 - Pompa obiegowa
- 8 - Zawór termostatyczny (50°C)
- 9 - Pompa CWU
- 10 - Zawór zwrotny
- 11 - Zawór 3-drożny (mieszający)
- 12 - Pompa CO 1
- 13 - Pompa CO 2

| HEGAM TRADE-MAX EKO | |
|---------------------------------|----------|
| Moc kotła (kW) | 12 |
| Klasa 5. / Ecodesign | Tak/Tak |
| Max ciśn. robocze (Mpa) | 0,25 |
| Poj. wody w kotle (L) | 90 |
| Średnica czopucha (mm) | 160 |
| Wysokość kotła (mm) | 1330 |
| Szerokość kotła (mm) | 450 |
| Długość kotła (mm) | 700 |
| Wys. do osi czopucha (mm) | 1170 |
| Pow. grzewcza (m ²) | 80 ÷ 120 |
| Waga kotła (kg) | 240 |

HEGAM

Warmer tomorrow for your home

PRZEDSIĘBIORSTWO PRODUKCYJNO - USŁUGOWO - HANDLOWE
„HEGAM” Kamil Gamza

ul. Mokra 1
42-287 Kamienica

NIP: 575-187-18-15

Kontakt:

tel.: +48 889 814 038
e-mail: biuro@hegam.pl
www.hegam.pl

SIEDZIBA FIRMY – JAK DOJECHAĆ:

Nasze biuro znajduje się na bocznej drodze,
60 m od głównej drogi DW908.

Adres:
ul. Mokra 1
42-287 Kamienica

HEGAM
Warmer tomorrow for your home

